



**令和5年度 第47回苫小牧地区
会長杯争奪バドミントン選手権大会**

期 日 2023年5月28日（日）
会 場 苫小牧総合体育館
主 管 苫小牧地区バドミントン協会

苫小牧地区バドミントン協会ホームページ
<http://tomaba.com>

大会役員

名誉大会長	苫小牧地区バドミントン協会	名誉会長	橋浪蔵
大会長	苫小牧地区バドミントン協会	会長	遠藤連
大会副会長	苫小牧地区バドミントン協会	副会長	越川慶一
大会副会長	苫小牧地区バドミントン協会	副会長	荒川歩
顧問	宮本知治 遠藤寿則	柳谷昭次郎	渡辺健治
	本田秀信 大澤慶幸		

大会委員長	苫小牧地区バドミントン協会	理事	永木健一
大会委員	池田孝義 青山晴美	小蔵力	佐々木洋一
	吉川英子 雨宮雅幸	松尾必勝	青山裕
	平井俊輔 高野優子	松田大輝	橋本信一郎
	上條直樹 岡田佳祐	遊佐直文	澤井恵子

競技役員

競技役員長（レフェリー）

苫小牧地区バドミントン協会理事一般運営委員会委員長 永木健一

総務部長（デピュティレフェリー） 高田信子

総務副部長 苫小牧地区バドミントン協会一般運営委員会委員 楫川和恵

総務 苫小牧地区バドミントン協会一般運営委員会委員 京極教子

会計 苫小牧地区バドミントン協会一般運営委員会委員 松井命子

会計 苫小牧地区バドミントン協会一般運営委員会委員 折坂楓華

審判部長（デピュティレフェリー）

苫小牧地区バドミントン協会副理事長競技審判委員会副委員長 小蔵力

審判副部長 苫小牧地区バドミントン協会一般運営委員会委員 渡邊淳男

進行 苫小牧地区バドミントン協会一般運営委員会委員 佐藤卓実

進行 苫小牧地区バドミントン協会一般運営委員会委員 原田充隆

記録 苫小牧地区バドミントン協会一般運営委員会委員 斎藤大竜

記録 苫小牧地区バドミントン協会一般運営委員会委員 外崎悦史

記録 苫小牧地区バドミントン協会一般運営委員会委員 塚本守

タイムテーブル

	1	2	3	4	5	6	7	8	9	10	11	12
9:30	MD1A-1	MD1B-1	MD1C-1	MD2-1	MD3A-1	MD3B-1	WD1A-1	WD1B-1	WD2-1	WD3-1		
10:00	MD1A-2	MD1B-2	MD1C-2	MD2-2	MD3A-2	MD3B-2	WD1A-2	WD1B-2	WD2-2	WD3-2		
10:30	MD1A-3	MD1B-3	MD1C-3	MD2-3	MD3A-3	MD3B-3	WD1A-3	WD1B-3	WD2-3	WD3-3		
11:00	MD1決-1	MD1決-2		MD2-4	MD3決-1		WD1決-1	WD2-4	WD2-5			
11:30	MD1決-3	MD1決-4		MD2-5	MD3決-2		WD1決-2	WD2-6	WD2-7			
12:00	MD1決-5			MD2-6	MD3決-3		WD1決-3	WD2-8	WD2-9			
12:30	MX1A-1	MX1B-1	MX1C-1						WD2-10			
13:00	MX1A-2	MX1B-2	MX1C-2	MX2-1	MX3-1							
13:30	MX1A-3	MX1B-3	MX1C-3	MX2-2	MX3-2							
14:00		MX1B-4	MX1C-4	MX2-3	MX3-3							
14:30		MX1B-5	MX1C-5	MX2-4	MX3-4							
15:00		MX1B-6	MX1C-6	MX2-5	MX3-5							
15:30		MX1決-1	MX1決-2	MX2-6	MX3-6							
16:00		MX1決-3	MX1決-4									
16:30			MX1決-5									
17:00												

MD1 : 1部男子ダブルス MD2 : 2部男子ダブルス MD3 : 3部男子ダブルス
 WD1 : 1部女子ダブルス WD2 : 2部女子ダブルス WD3 : 3部女子ダブルス
 MX1 : 1部混合ダブルス MX2 : 2部混合ダブルス MX3 : 3部混合ダブルス

※注意事項

- ① 9時30分間始の1順目のみ指定コートで行いますが、2順目以降は早く終了したコートを使いタイムテーブル上の左から右へと進みます。
 従ってコート番号は変更になる場合がありますのでご注意ください。
- ② 開始時間の変更が予想されますので案内放送にはご注意ください。
- ③ インターバル（休憩）無しとします。
- ④ 21ポイント・セティング有で行います。
- ⑤ 審判：敗者主審 勝者線審をお願いいたします。
- ⑥ 速やかにコートに入り試合を行なってください。

47回 会長杯(05-05-28実施)

男子ダブルス1部Aゾーン

	外崎 渡辺	鳴海 高島	佐藤 三橋	順位	マッチ 得失	ゲーム 得失	ポイント 得失
1	外崎 悦史 (オ リ シ ッ) 渡辺 慎也 (オ リ シ ッ)	1	3				
2	鳴海 風太郎 (D O F R E E) 高島 竜二 (D O F R E E)		2				
3	佐藤 卓実 (苦小牧市役所) 三橋 実颯 (苦小牧クラブ)						

男子ダブルス1部Bゾーン

	大沼 斉藤	佐藤 粕谷	佐々木 永井	順位	マッチ 得失	ゲーム 得失	ポイント 得失
1	大沼 青空 (ク ロ - ハ ッ) 斉藤 大竜 (ク ロ - ハ ッ)	1	3				
2	佐藤 学斗 (荒くれ羽球部) 粕谷 龍斗 (荒くれ羽球部)		2				
3	佐々木 詠基 (苦小牧クラブ) 永井 柊次 (千歳科学技術大学)						

男子ダブルス1部Cゾーン

	小浜史 鎌野祐	駒井 駒井	加納 佐藤	順位	マッチ 得失	ゲーム 得失	ポイント 得失
1	小浜 史嵩 (苦小牧ユニアB) 鎌野 祐二 (苦小牧ユニアB)	1	3				
2	駒井 亜星 (荒くれ羽球部) 駒井 砂竜 (荒くれ羽球部)		2				
3	加納 芳章 (D O F R E E) 佐藤 龍聖 (D O F R E E)						

47回 会長杯(05-05-28実施)

男子ダブルス2部

	小林 松川	平賀 渡邊	工藤航 小山内	八重樫 湯浅真	順位	マッチ 得失	ゲーム 得失	ポイント 得失
1	小林 祐貴 (オ リ シ ッ シ ョ ン) 松川 大 (オ リ シ ッ シ ョ ン)	1	3	5				
2	平賀 将之 (苦 小 牧 市 役 所) 渡邊 淳 (苦 小 牧 市 役 所)		6	4				
3	工藤 航輝 (こ せ こ こ う) 小山内 康晴 (こ せ こ こ う)			2				
4	八重 樫 駿 (M B C) 湯浅 真 太 (M B C)							

男子ダブルス3部Aゾーン

	安田 成田	森岡拓 土肥健	佐藤 荒川	順位	マッチ 得失	ゲーム 得失	ポイント 得失
1	安田 幸太郎 (オ リ シ ッ シ ョ ン) 成田 風太 (オ リ シ ッ シ ョ ン)	1	3				
2	森岡 拓斗 (菜 の 花) 土肥 健 (菜 の 花)		2				
3	佐藤 和博 (サ ト ヲ ク ラ ブ) 荒川 岳史 (サ ト ヲ ク ラ ブ)						

男子ダブルス3部Bゾーン

	川崎 内田	青木 高橋	長谷川 松岡	順位	マッチ 得失	ゲーム 得失	ポイント 得失
1	川崎 勝美 (オ リ シ ッ シ ョ ン) 内田 弘行 (オ リ シ ッ シ ョ ン)	1	3				
2	青木 悠斗 (フ ゾ ッ ク マ シ ュ マ) 高橋 隆人 (フ ゾ ッ ク マ シ ュ マ)		2				
3	長谷川 海人 (v e t b a d) 松岡 誠志郎 (v e t b a d)						

47回 会長杯(05-05-28実施)

女子ダブルス1部Aゾーン

	十河 成田	渡邊 高野	駒井 吉田	順位	マッチ 得失	ゲーム 得失	ポイント 得失
1	十河 唯 (D O F R E E) 成田 静恵 (D O F R E E)	1	3				
2	渡邊 沙耶 (オ リ シ ッ) 高野 奈菜 (オ リ シ ッ)		2				
3	駒井 祐子 (荒 くれ 羽 球 部) 吉田 志織 (荒 くれ 羽 球 部)						

女子ダブルス1部Bゾーン

	岩田 高島	山岸 奥田	清崎玖 渡辺春	順位	マッチ 得失	ゲーム 得失	ポイント 得失
1	岩田 麻衣子 (D O F R E E) 高島 真以子 (D O F R E E)	1	3				
2	山岸 美瞳 (お 買 い 得 ハ ッ ク) 奥田 幸乃 (お 買 い 得 ハ ッ ク)		2				
3	清崎 玖瑠実 (あ さ が お) 渡辺 春奈 (あ さ が お)						

47回 会長杯(05-05-28実施)

女子ダブル2部

	黒滝春 遠藤麻	木村 安田	沼田和 嶋山優	砂田 道政	浅井直 京極教	順位	マッチ 得失	ゲーム 得失	ポイント 得失
1	黒滝春 遠藤麻	1	6	9	3				
2	木村 安田		4	7	10				
3	沼田和 嶋山優			2	8				
4	砂田 道政				5				
5	浅井直 京極教								

女子ダブル3部

	横井 静浦	青木志 高野愛	大塚 小林	順位	マッチ 得失	ゲーム 得失	ポイント 得失
1	横井 静浦	1	3				
2	青木志 高野愛		2				
3	大塚 小林						

47回 会長杯(05-05-28実施)

混合ダブルス1部Aゾーン

	十河 十河	佐藤 駒井	三橋 三橋	順位	マッチ 得失	ゲーム 得失	ポイント 得失
1	十河 弘樹 (D O F R E E) 十河 唯 (D O F R E E)	1	3				
2	佐藤 学 (荒くれ羽球部) 駒井 祐子 (荒くれ羽球部)		2				
3	三橋 颯 (苦小牧クラブ) 三橋 絵理子 (苦小牧クラブ)						

混合ダブルス1部Bゾーン

	高島 成田	佐々木 渡邊	駒井 吉田	外崎 渡邊	順位	マッチ 得失	ゲーム 得失	ポイント 得失
1	高島 竜二 (D O F R E E) 成田 静恵 (D O F R E E)	1	3	5				
2	佐々木 詠基 (苦小牧クラブ) 渡邊 千晶 (酪農学園大学)		6	4				
3	駒井 亜星 (荒くれ羽球部) 吉田 志織 (荒くれ羽球部)			2				
4	外崎 悦史 (オリシ ^ン) 渡邊 沙耶 (オリシ ^ン)							

混合ダブルス1部Cゾーン

	佐藤 岩田	斉藤 梶 愛	鎌野祐 笹岡恭	加納 高島	順位	マッチ 得失	ゲーム 得失	ポイント 得失
1	佐藤 龍聖 (D O F R E E) 岩田 麻衣子 (D O F R E E)	1	3	5				
2	斉藤 大竜 (クローハ ^ン) 梶 愛沙希 (クローハ ^ン)		6	4				
3	鎌野 祐二 (苦小牧 ^ン ユニ ^ア B) 笹岡 恭代子 (苦小牧 ^ン ユニ ^ア B)			2				
4	加納 芳章 (D O F R E E) 高島 真以子 (D O F R E E)							

47回 会長杯(05-05-28実施)

混合ダブルス2部

	菊地 太田	桑原 遠藤	鳴海 今井	湯浅眞 青木志	順位	マッチ 得失	ゲーム 得失	ポイント 得失
1	菊地 航大 (F R E E) 太田 美咲 (F R E E)	1	3	5				
2	桑原 亮嗣 (苦小牧クラブ) 遠藤 麻衣子 (苦小牧クラブ)		6	4				
3	鳴海 風太郎 (D O F R E E) 今井 楓夏 (日鋼記念病院)			2				
4	湯浅眞太郎 (M B C) 青木志帆 (M B C)							

混合ダブルス3部

	荒川 静浦	八重樫 高野愛	佐藤 横井	本部 金村	順位	マッチ 得失	ゲーム 得失	ポイント 得失
1	荒川 岳史 (サトヲクラブ) 静浦 夕子 (サトヲクラブ)	1	3	5				
2	八重 樫駿 (M B C) 高野 愛加 (M B C)		6	4				
3	佐藤 和美 (サトヲクラブ) 横井 博奈 (サトヲクラブ)			2				
4	本部 大樹 (牛羽球) 金村 恵梨夏 (牛羽球)							

47回 会長杯(05-05-28実施) 男子ダブルス1部決勝

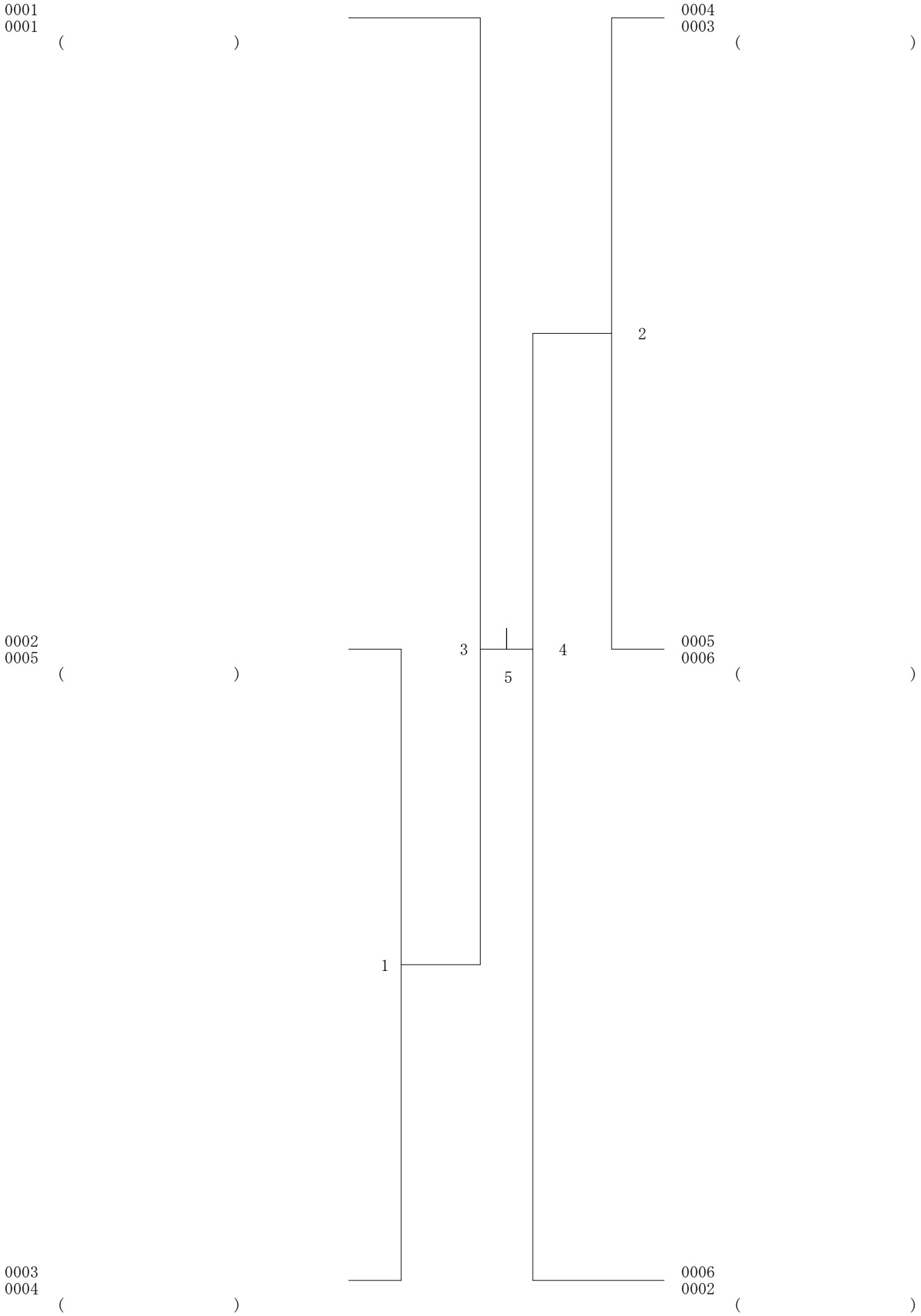

47回 会長杯(05-05-28実施) 男子ダブルス3部決勝

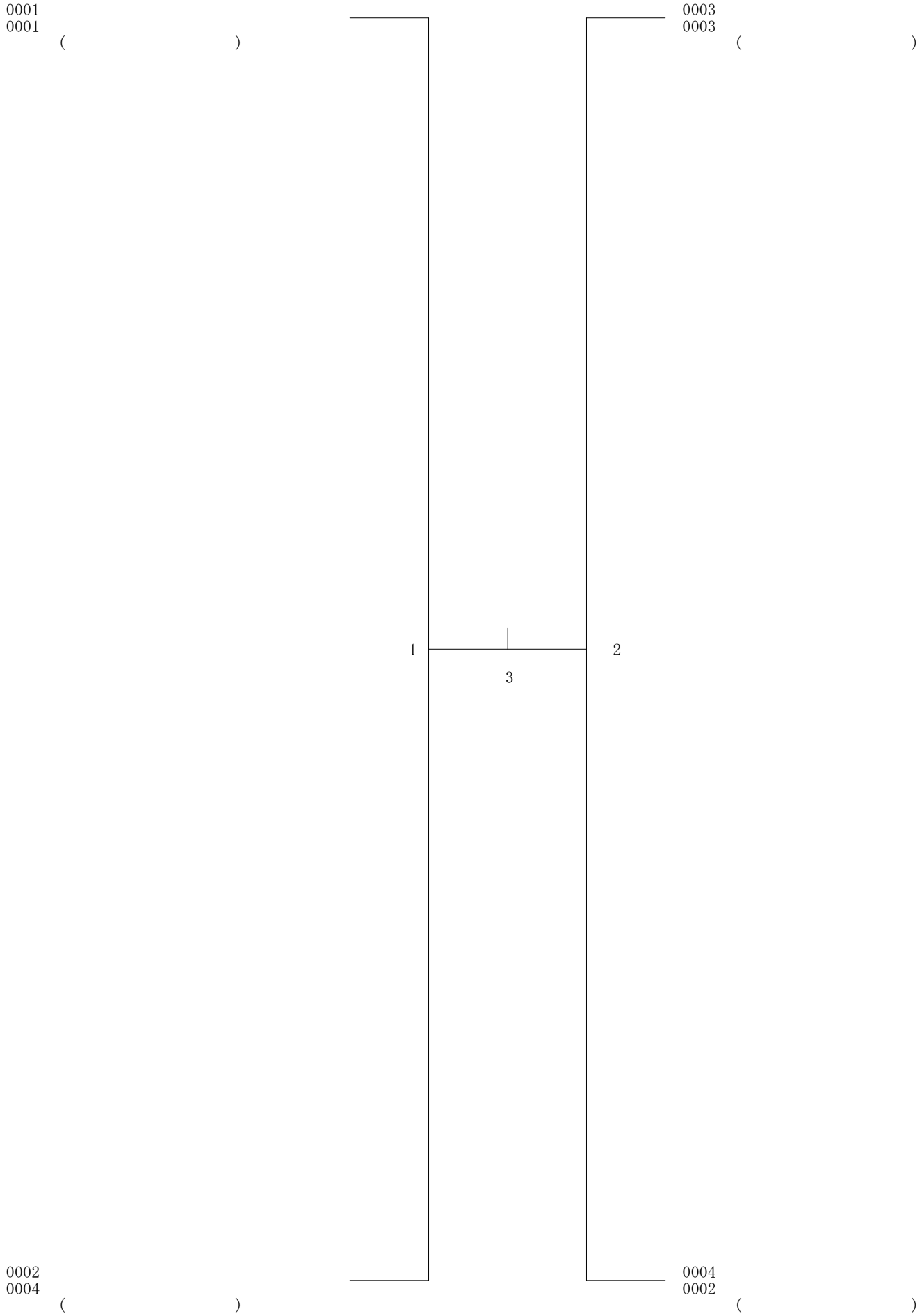

47回 会長杯(05-05-28実施) 女子ダブルス1部決勝

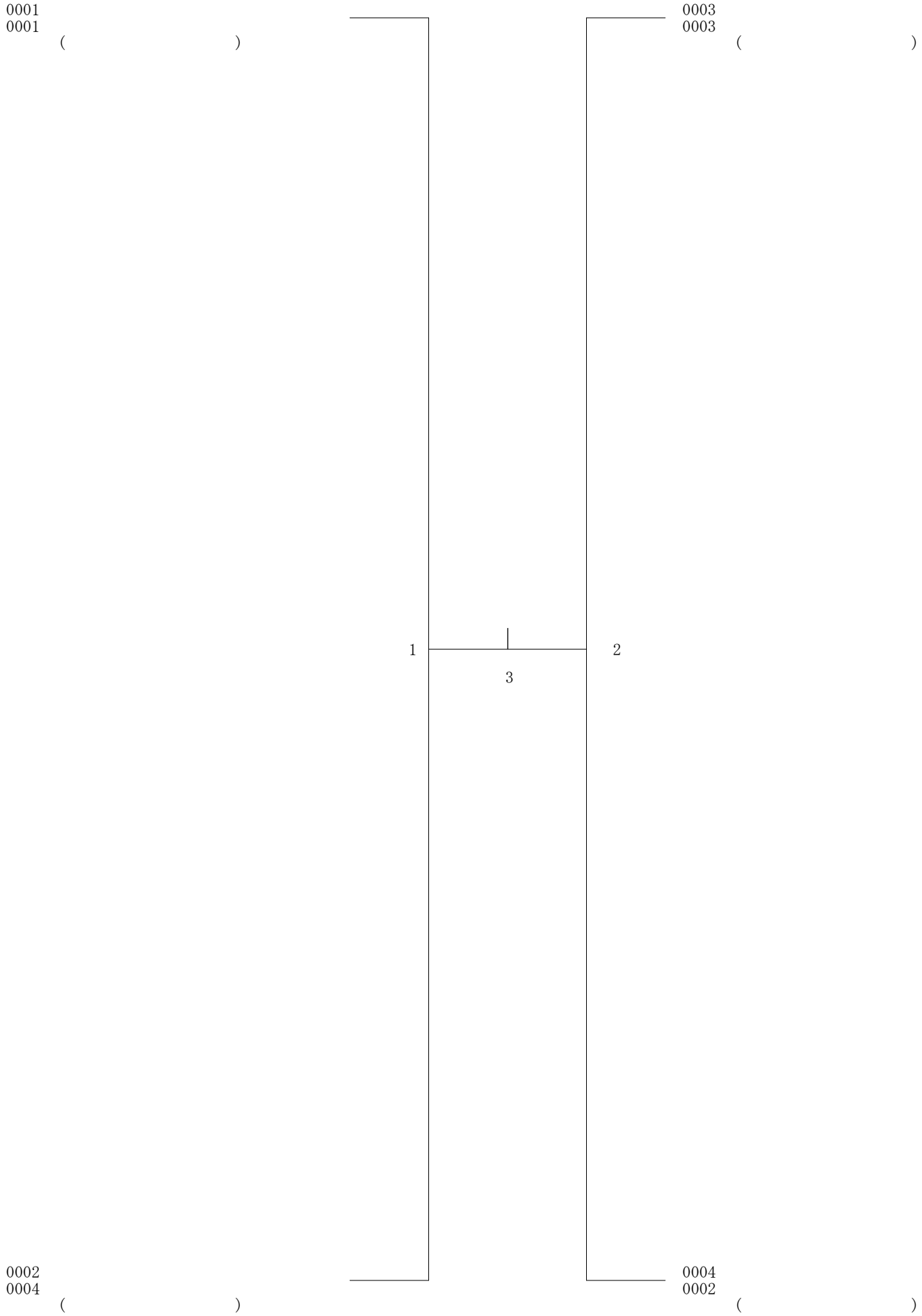

47回 会長杯(05-05-28実施) 混合ダブルス1部決勝

